

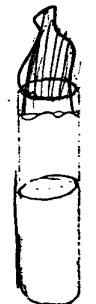

Gmb. 1a

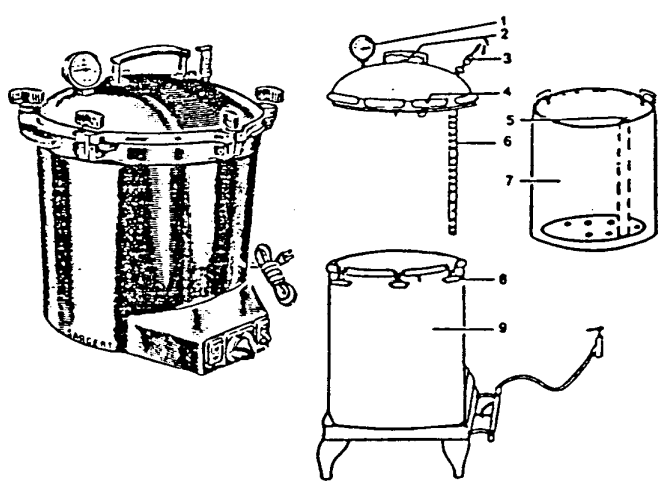

Gmb. 1b



GAMBAR 2-2.
Sterilisator uap portable disertai sketsa yang menunjukkan bagian-bagian alat tersebut.

1. Alat tolak tekanan (*pressure gauge*)
2. Sumbat pengaman
3. Klep pengaman dengan pengatur aliran uap
4. Panah penunjuk
5. Saluran pengarah
6. Tabung pengeluaran fleksibel
7. Wadah aluminium bagian dalam
8. Baut beserta mur
9. Tubuh sterilisator

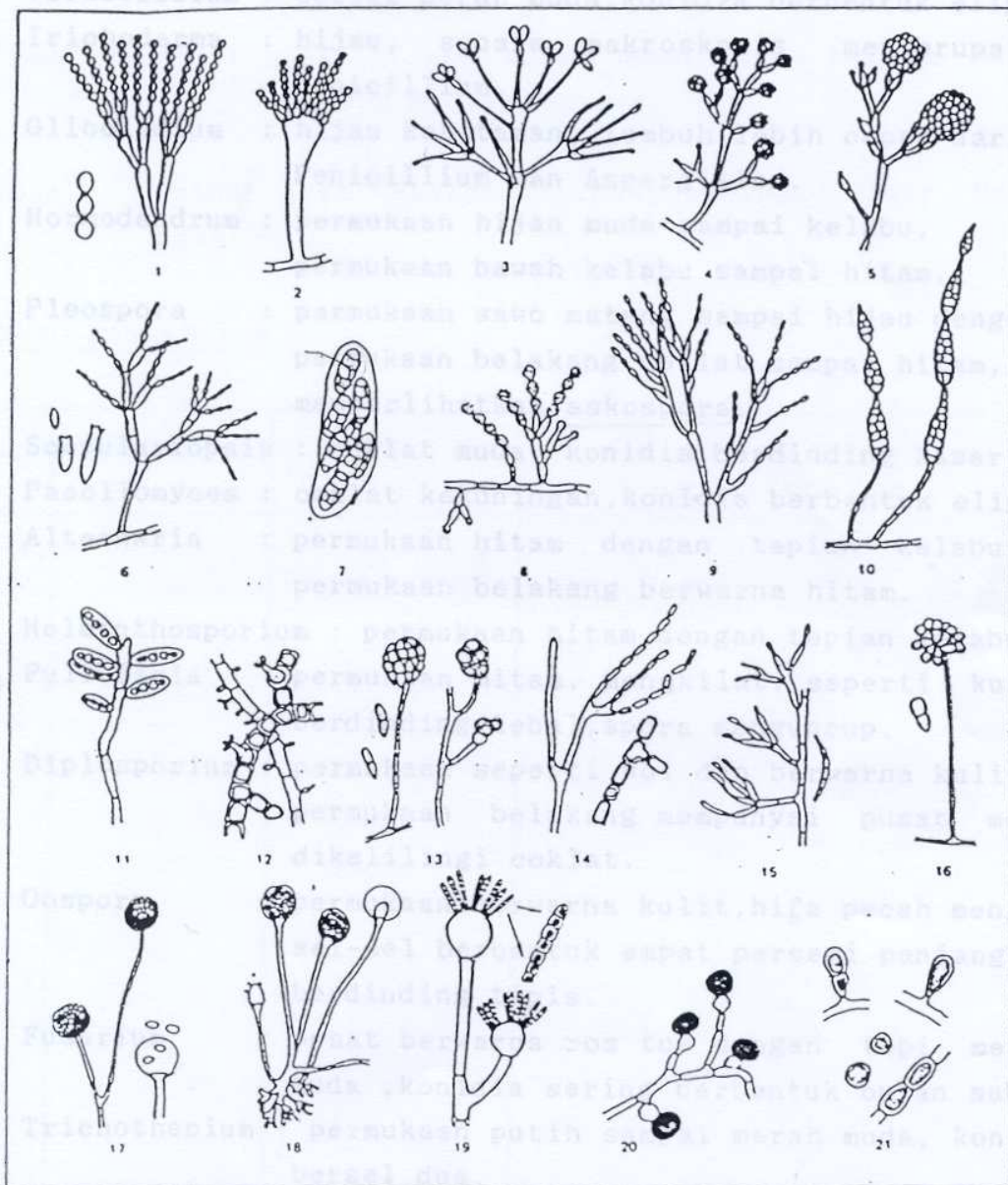

Nama-nama jamur yang sering dijumpai

1. *Penicillium* : Hijau kebiruan, susunan konidia seperti sapu.
2. *Aspergillus* : Hijau kebiruan dengan area kuning sulfur pada permukaannya.
3. *Verticillium* : Coklat merah muda, konidia berbentuk elips.
4. *Trichoderma* : Hijau, secara makroskopis menyerupai *Penicillium*.
5. *Gliocladium* : Hijau kehitaman, tumbuh lebih cepat dari *Penicillium*

dan *Aspergillus*.

6. *Hormodendrum* : Permukaan hijau muda sampai kelabu, permukaan bawah kelabu sampai hitam.
7. *Pleospora* : Permukaan sawo matang sampai hijau dengan permukaan belakang coklat sampai hitam, memperlihatkan askospora.
8. *Scopulariopsis* : Coklat muda, konidia berdinding kasar.
9. *Paecilomyces* : Coklat kekuningan, konidia berbentuk elips.
10. *Alternaria* : Permukaan hitam dengan tepian kelabu, permukaan belakang berwarna hitam.
11. *Helminthosporium* : Permukaan hitam dengan tepian kelabu.
12. *Pullularia* : Permukaan hitam, mengkilat, seperti kulit, berdinding tebal, spora menguncup.
13. *Diplosporium* : Permukaan seperti wol dan berwarna kulit, permukaan belakang mempunyai pusat merah dikelilingi coklat.
14. *Oospora* : Permukaan berwarna kulit, hifa pecah menjadi sel-sel berbentuk empat persegi panjang dan berdinding tipis.
15. *Fusarium* : Pusat berwarna ros tua dengan tepi merah muda, konidia sering berbentuk bulan sabit.
16. *Trichothecium* : Permukaan putih sampai merah muda, konidia bersel dua.
17. *Mucor* : Miselium putih sampai kelabu hitam, hifa non septat, sporangia dan sporangiospora.
18. *Rhizopus* : Putih sampai kelabu hitam, non septat, rizoids seperti akar, sporangiospora.
19. *Syncephalstrum* : Permukaan putih sampai kelabu hitam.
20. *Nigospora* : Permukaan putih sampai kelabu, permukaan belakang hitam.
21. *Montospora* : Pusat kelabu hitam dengan tepi kelabu muda, konidia

coklat kuning.

(Sumber : Ratna Siri Hadioetomo, Mikrobiologi Dasar dalam Praktek).